

ecosyn® plast

BN 2041 - Šrouby se zápustnou hlavou s vnitřní hvězdicí

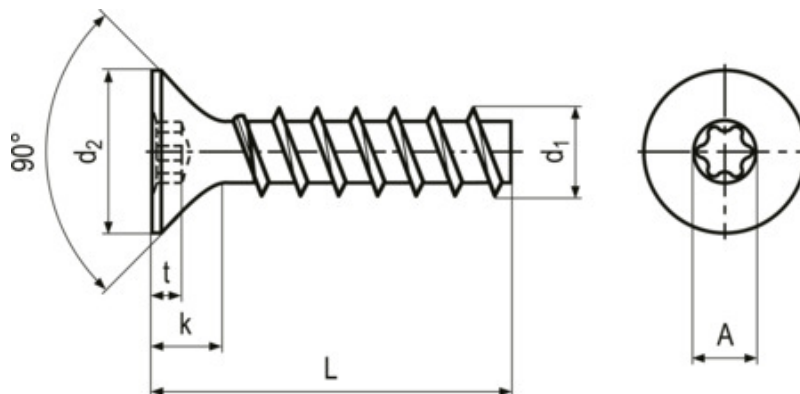

Výrobce

ecosyn®

Tvar hlavy

Zápustná

Tvar pro utahování

Vnitřní hvězdice

Závitem

plným závitem

Značka

ecosyn®

Produktová řada

plast

Materiál

Ocel

Provedení materiálu

cementačně kalená

Povrchová úprava

pozinkováno modře

Varování

ISO 4042

Kalené a popouštěné spojovací díly ≥ 360 HV a díly cementačně kalené a popouštěné s elektrolytickými povlaky: náchylné k vodíkové křehkosti!

Další upozornění na zbytková rizika lze nalézt v úvodní části.

jmenovitý průměr	L	d1	d2 max.	k max.	Vnitřní hvězdice	A~	t min.	t max.
2,2	6	2,2	4,3	1,2	X6	1,75	0,65	0,8
2,2	8	2,2	4,3	1,2	X6	1,75	0,65	0,8
2,2	10	2,2	4,3	1,2	X6	1,75	0,65	0,8
2,2	12	2,2	4,3	1,2	X6	1,75	0,65	0,8
2,2	14	2,2	4,3	1,2	X6	1,75	0,65	0,8
2,2	16	2,2	4,3	1,2	X6	1,75	0,65	0,8
2,5	6	2,5	4,7	1,5	X8	2,4	0,75	1
2,5	8	2,5	4,7	1,5	X8	2,4	0,75	1
2,5	10	2,5	4,7	1,5	X8	2,4	0,75	1

jmenovitý průměr	L	d1	d2 max.	k max.	Vnitřní hvězdice	A~	t min.	t max.
2,5	12	2,5	4,7	1,5	X8	2,4	0,75	1
2,5	14	2,5	4,7	1,5	X8	2,4	0,75	1
2,5	16	2,5	4,7	1,5	X8	2,4	0,75	1
3	8	3	5,5	1,65	X8	2,4	0,8	1
3	10	3	5,5	1,65	X8	2,4	0,8	1
3	12	3	5,5	1,65	X8	2,4	0,8	1
3	14	3	5,5	1,65	X8	2,4	0,8	1
3	16	3	5,5	1,65	X8	2,4	0,8	1
3	20	3	5,5	1,65	X8	2,4	0,8	1
3	25	3	5,5	1,65	X8	2,4	0,8	1
3,5	8	3,5	7,3	2,35	X15	3,35	1	1,3
3,5	10	3,5	7,3	2,35	X15	3,35	1	1,3
3,5	12	3,5	7,3	2,35	X15	3,35	1	1,3
3,5	14	3,5	7,3	2,35	X15	3,35	1	1,3
3,5	16	3,5	7,3	2,35	X15	3,35	1	1,3
3,5	20	3,5	7,3	2,35	X15	3,35	1	1,3
3,5	25	3,5	7,3	2,35	X15	3,35	1	1,3
4	8	4	8,4	2,7	X20	3,95	1,2	1,5
4	10	4	8,4	2,7	X20	3,95	1,2	1,5
4	12	4	8,4	2,7	X20	3,95	1,2	1,5
4	14	4	8,4	2,7	X20	3,95	1,2	1,5
4	16	4	8,4	2,7	X20	3,95	1,2	1,5
4	20	4	8,4	2,7	X20	3,95	1,2	1,5
4	25	4	8,4	2,7	X20	3,95	1,2	1,5