

Ploché podložky bez sražení

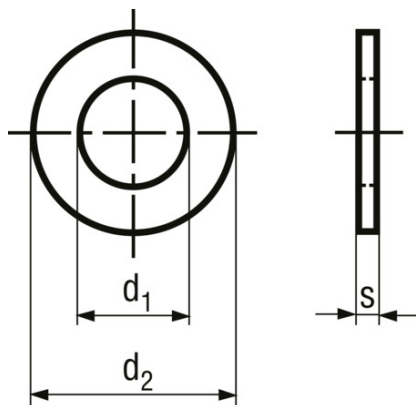

Norma **DIN 125 A** (Norma stažená), ~ISO 7089, VSM 13904, ~UNI 6592, ~ČSN 021702

Materiál **Ocel**

Povrchová úprava **pozinkováno modře**

Tvrдость **140 HV**

pro závit	d1	d2	s
M1,6	1,7	4	0,3
M1,6	1,7	4	0,3
M1,7	1,8	4,5	0,3
M1,7	1,8	4,5	0,3
M2	2,2	5	0,3
M2	2,2	5	0,3
M2,3	2,5	6	0,5
M2,3	2,5	6	0,5
M2,5	2,7	6	0,5
M2,5	2,7	6	0,5
M2,5	2,7	6	0,5
M2,6	2,8	7	0,5
M2,6	2,8	7	0,5
M3	3,2	7	0,5
M3	3,2	7	0,5
M3	3,2	7	0,5
M3,5	3,7	8	0,5
M3,5	3,7	8	0,5
M4	4,3	9	0,8
M4	4,3	9	0,8

pro závit	d1	d2	s
M4	4,3	9	0,8
M4,5	4,8	12	1
M4,5	4,8	12	1
M5	5,3	10	1
M5	5,3	10	1
M5	5,3	10	1
M6	6,4	12	1,6
M6	6,4	12	1,6
M6	6,4	12	1,6
M7	7,4	14	1,6
M7	7,4	14	1,6
M8	8,4	16	1,6
M8	8,4	16	1,6
M10	10,5	20	2
M10	10,5	20	2
M12	13	24	2,5
M12	13	24	2,5
M14	15	28	2,5
M14	15	28	2,5
M16	17	30	3
M16	17	30	3
M18	19	34	3
M20	21	37	3
M22	23	39	3
M24	25	44	4
M27	28	50	4
M30	31	56	4
M36	37	66	5