

# PEM® FH

## BN 20523 - Lisovací sloupky pro kovové materiály

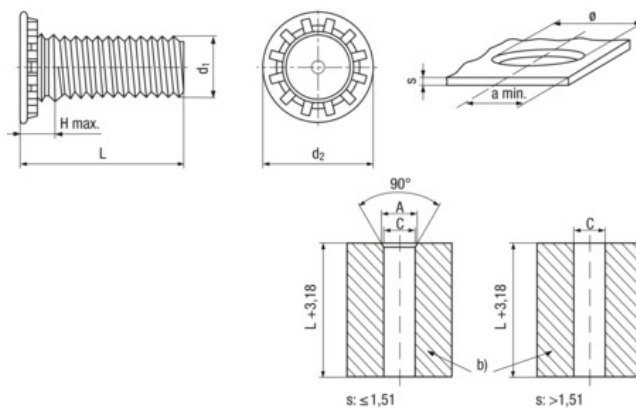

Výrobce



Označení produktu

- Při použití v deskách s tvrdostí max. HRB 80

Značka

PEM®

Produktová řada

FH

Materiál

Ocel

Provedení materiálu

kaleno

Povrchová úprava

pozinkováno, bezbarvě pasivováno

Ilustrace poznámka k montáži

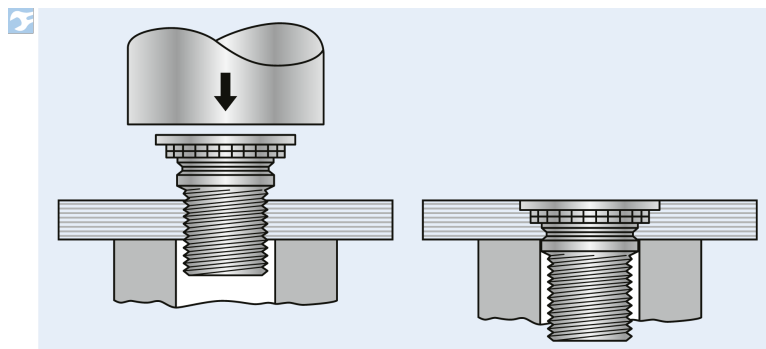

b) Matrice

Číslo artiklu	Kód	Velikost závitu (d1)	L ±0,4	Průměr otvoru +0,08/0	a min.	H max.	d2 ±0,4	Tloušťka plechu (s min.)	A +0,1/0	C +0,08/0
3801656	FH-M2-6ZI	M2	6	2	4,2	1,9	3,5	1	2,7	2,08
3802021	FH-M2-8ZI	M2	8	2	4,2	1,9	3,5	1	2,7	2,08
3801925	FH-M2-10ZI	M2	10	2	4,2	1,9	3,5	1	2,7	2,08
3800733	FH-M2-12ZI	M2	12	2	4,2	1,9	3,5	1	2,7	2,08
3800723	FH-M2-14ZI	M2	14	2	4,2	1,9	3,5	1	2,7	2,08

Číslo artiklu	Kód	Velikost závitů (d1)	L ±0,4	Průměr otvoru +0,08/0	a min.	H max.	d2 ±0,4	Tloušťka plechu (s min.)	A +0,1/0	C +0,08/0
3802194	FH-M2-15ZI	M2	15	2	4,2	1,9	3,5	1	2,7	2,08
3801581	FH-M2-16ZI	M2	16	2	4,2	1,9	3,5	1	2,7	2,08
3801911	FH-M2-18ZI	M2	18	2	4,2	1,9	3,5	1	2,7	2,08
3721027	FH-M2,5-6ZI	M2,5	6	2,5	5,4	1,95	4,1	1	3,1	2,53
3721028	FH-M2,5-8ZI	M2,5	8	2,5	5,4	1,95	4,1	1	3,1	2,53
3721029	FH-M2,5-10ZI	M2,5	10	2,5	5,4	1,95	4,1	1	3,1	2,53
3721030	FH-M2,5-12ZI	M2,5	12	2,5	5,4	1,95	4,1	1	3,1	2,53
3721031	FH-M2,5-15ZI	M2,5	15	2,5	5,4	1,95	4,1	1	3,1	2,53
3721032	FH-M2,5-18ZI	M2,5	18	2,5	5,4	1,95	4,1	1	3,1	2,53
3801033	FH-M2,5-19ZI	M2,5	19	2,5	5,4	1,95	4,1	1	3,1	2,53
9019038	FH-M2,5-20ZI	M2,5	20	2,5	5,4	1,95	4,1	1	3,1	2,53
3801345	FH-M3-5ZI	M3	5	3	5,6	2,1	4,6	1	3,6	3,03
3607629	FH-M3-6ZI	M3	6	3	5,6	2,1	4,6	1	3,6	3,03
3800844	FH-M3-7ZI	M3	7	3	5,6	2,1	4,6	1	3,6	3,03
3494277	FH-M3-8ZI	M3	8	3	5,6	2,1	4,6	1	3,6	3,03
3494278	FH-M3-10ZI	M3	10	3	5,6	2,1	4,6	1	3,6	3,03
3494279	FH-M3-12ZI	M3	12	3	5,6	2,1	4,6	1	3,6	3,03
3801250	FH-M3-13ZI	M3	13	3	5,6	2,1	4,6	1	3,6	3,03
3721033	FH-M3-14ZI	M3	14	3	5,6	2,1	4,6	1	3,6	3,03
3494280	FH-M3-15ZI	M3	15	3	5,6	2,1	4,6	1	3,6	3,03
3721034	FH-M3-16ZI	M3	16	3	5,6	2,1	4,6	1	3,6	3,03
3801213	FH-M3-17ZI	M3	17	3	5,6	2,1	4,6	1	3,6	3,03
3721035	FH-M3-18ZI	M3	18	3	5,6	2,1	4,6	1	3,6	3,03
3721037	FH-M3-20ZI	M3	20	3	5,6	2,1	4,6	1	3,6	3,03
3800760	FH-M3-22ZI	M3	22	3	5,6	2,1	4,6	1	3,6	3,03
3576043	FH-M3-25ZI	M3	25	3	5,6	2,1	4,6	1	3,6	3,03
3801115	FH-M3-28ZI	M3	28	3	5,6	2,1	4,6	1	3,6	3,03
3801348	FH-M3-30ZI	M3	30	3	5,6	2,1	4,6	1	3,6	3,03
3801966	FH-M3-35ZI	M3	35	3	5,6	2,1	4,6	1	3,6	3,03
3721038	FH-M3,5-6ZI	M3,5	6	3,5	6,4	2,25	5,3	1	4,1	3,53
3721039	FH-M3,5-8ZI	M3,5	8	3,5	6,4	2,25	5,3	1	4,1	3,53
3721040	FH-M3,5-10ZI	M3,5	10	3,5	6,4	2,25	5,3	1	4,1	3,53
3721041	FH-M3,5-12ZI	M3,5	12	3,5	6,4	2,25	5,3	1	4,1	3,53
3721042	FH-M3,5-15ZI	M3,5	15	3,5	6,4	2,25	5,3	1	4,1	3,53
3721043	FH-M3,5-18ZI	M3,5	18	3,5	6,4	2,25	5,3	1	4,1	3,53
3721044	FH-M3,5-20ZI	M3,5	20	3,5	6,4	2,25	5,3	1	4,1	3,53
3801074	FH-M3,5-22ZI	M3,5	22	3,5	6,4	2,25	5,3	1	4,1	3,53
3721045	FH-M3,5-25ZI	M3,5	25	3,5	6,4	2,25	5,3	1	4,1	3,53
3721046	FH-M3,5-30ZI	M3,5	30	3,5	6,4	2,25	5,3	1	4,1	3,53
3801079	FH-M4-5ZI	M4	5	4	7,2	2,4	5,9	1	4,6	4,03
3576047	FH-M4-6ZI	M4	6	4	7,2	2,4	5,9	1	4,6	4,03
9010775	FH-M4-7ZI	M4	7	4	7,2	2,4	5,9	1	4,6	4,03
3494281	FH-M4-8ZI	M4	8	4	7,2	2,4	5,9	1	4,6	4,03
3801876	FH-M4-9ZI	M4	9	4	7,2	2,4	5,9	1	4,6	4,03
3494282	FH-M4-10ZI	M4	10	4	7,2	2,4	5,9	1	4,6	4,03
3494283	FH-M4-12ZI	M4	12	4	7,2	2,4	5,9	1	4,6	4,03
3801595	FH-M4-14ZI	M4	14	4	7,2	2,4	5,9	1	4,6	4,03
3494284	FH-M4-15ZI	M4	15	4	7,2	2,4	5,9	1	4,6	4,03
3801022	FH-M4-16ZI	M4	16	4	7,2	2,4	5,9	1	4,6	4,03
3576044	FH-M4-18ZI	M4	18	4	7,2	2,4	5,9	1	4,6	4,03

Číslo artiklu	Kód	Velikost závitu (d1)	L ±0,4	Průměr otvoru +0,08/0	a min.	H max.	d2 ±0,4	Tloušťka plechu (s min.)	A +0,1/0	C +0,08/0
3576045	FH-M4-20ZI	M4	20	4	7,2	2,4	5,9	1	4,6	4,03
3800829	FH-M4-22ZI	M4	22	4	7,2	2,4	5,9	1	4,6	4,03
3721047	FH-M4-25ZI	M4	25	4	7,2	2,4	5,9	1	4,6	4,03
3801296	FH-M4-28ZI	M4	28	4	7,2	2,4	5,9	1	4,6	4,03
3576046	FH-M4-30ZI	M4	30	4	7,2	2,4	5,9	1	4,6	4,03
3721048	FH-M4-35ZI	M4	35	4	7,2	2,4	5,9	1	4,6	4,03
3801720	FH-M4-38ZI	M4	38	4	7,2	2,4	5,9	1	4,6	4,03
3801553	FH-M4-40ZI	M4	40	4	7,2	2,4	5,9	1	4,6	4,03
3802060	FH-M4-45ZI	M4	45	4	7,2	2,4	5,9	1	4,6	4,03
3801447	FH-M4-50ZI	M4	50	4	7,2	2,4	5,9	1	4,6	4,03
3494285	FH-M5-8ZI	M5	8	5	7,2	2,7	6,5	1	5,6	5,03
3494286	FH-M5-10ZI	M5	10	5	7,2	2,7	6,5	1	5,6	5,03
3494287	FH-M5-12ZI	M5	12	5	7,2	2,7	6,5	1	5,6	5,03
3801738	FH-M5-14ZI	M5	14	5	7,2	2,7	6,5	1	5,6	5,03
3494288	FH-M5-15ZI	M5	15	5	7,2	2,7	6,5	1	5,6	5,03
3801020	FH-M5-16ZI	M5	16	5	7,2	2,7	6,5	1	5,6	5,03
3576049	FH-M5-18ZI	M5	18	5	7,2	2,7	6,5	1	5,6	5,03
3578505	FH-M5-20ZI	M5	20	5	7,2	2,7	6,5	1	5,6	5,03
3801344	FH-M5-22ZI	M5	22	5	7,2	2,7	6,5	1	5,6	5,03
3721049	FH-M5-25ZI	M5	25	5	7,2	2,7	6,5	1	5,6	5,03
3801793	FH-M5-28ZI	M5	28	5	7,2	2,7	6,5	1	5,6	5,03
3721050	FH-M5-30ZI	M5	30	5	7,2	2,7	6,5	1	5,6	5,03
3800685	FH-M5-33ZI	M5	33	5	7,2	2,7	6,5	1	5,6	5,03
3721051	FH-M5-35ZI	M5	35	5	7,2	2,7	6,5	1	5,6	5,03
3801169	FH-M5-38ZI	M5	38	5	7,2	2,7	6,5	1	5,6	5,03
3800913	FH-M5-40ZI	M5	40	5	7,2	2,7	6,5	1	5,6	5,03
3801462	FH-M5-42ZI	M5	42	5	7,2	2,7	6,5	1	5,6	5,03
3801664	FH-M5-50ZI	M5	50	5	7,2	2,7	6,5	1	5,6	5,03
3801102	FH-M6-8ZI	M6	8	6	7,9	3	8,2	1,6	6,6	6,03
3494289	FH-M6-10ZI	M6	10	6	7,9	3	8,2	1,6	6,6	6,03
3494290	FH-M6-12ZI	M6	12	6	7,9	3	8,2	1,6	6,6	6,03
3801899	FH-M6-14ZI	M6	14	6	7,9	3	8,2	1,6	6,6	6,03
3494291	FH-M6-15ZI	M6	15	6	7,9	3	8,2	1,6	6,6	6,03
3608261	FH-M6-16ZI	M6	16	6	7,9	3	8,2	1,6	6,6	6,03
3576050	FH-M6-18ZI	M6	18	6	7,9	3	8,2	1,6	6,6	6,03
3576051	FH-M6-20ZI	M6	20	6	7,9	3	8,2	1,6	6,6	6,03
3801612	FH-M6-22ZI	M6	22	6	7,9	3	8,2	1,6	6,6	6,03
3721052	FH-M6-25ZI	M6	25	6	7,9	3	8,2	1,6	6,6	6,03
3801619	FH-M6-28ZI	M6	28	6	7,9	3	8,2	1,6	6,6	6,03
3721053	FH-M6-30ZI	M6	30	6	7,9	3	8,2	1,6	6,6	6,03
3721055	FH-M6-35ZI	M6	35	6	7,9	3	8,2	1,6	6,6	6,03
3802110	FH-M6-38ZI	M6	38	6	7,9	3	8,2	1,6	6,6	6,03
3802142	FH-M6-40ZI	M6	40	6	7,9	3	8,2	1,6	6,6	6,03
3801239	FH-M6-42ZI	M6	42	6	7,9	3	8,2	1,6	6,6	6,03
3801324	FH-M6-44ZI	M6	44	6	7,9	3	8,2	1,6	6,6	6,03
9035915	FH-M6-45ZI	M6	45	6	7,9	3	8,2	1,6	6,6	6,03
3802160	FH-M6-50ZI	M6	50	6	7,9	3	8,2	1,6	6,6	6,03
3801467	FH-M6-60ZI	M6	60	6	7,9	3	8,2	1,6	6,6	6,03
3801369	FH-M8-10ZI	M8	10	8	9,6	3,7	9,6	2,4	-	8,03
3494292	FH-M8-12ZI	M8	12	8	9,6	3,7	9,6	2,4	-	8,03

Číslo artiklu	Kód	Velikost závitu (d1)	L ±0,4	Průměr otvoru +0,08/0	a min.	H max.	d2 ±0,4	Tloušťka plechu (s min.)	A +0,1/0	C +0,08/0
3494293	FH-M8-15ZI	M8	15	8	9,6	3,7	9,6	2,4	-	8,03
9019039	FH-M8-16ZI	M8	16	8	9,6	3,7	9,6	2,4	-	8,03
3721056	FH-M8-18ZI	M8	18	8	9,6	3,7	9,6	2,4	-	8,03
3608262	FH-M8-20ZI	M8	20	8	9,6	3,7	9,6	2,4	-	8,03
3801181	FH-M8-22ZI	M8	22	8	9,6	3,7	9,6	2,4	-	8,03
3721057	FH-M8-25ZI	M8	25	8	9,6	3,7	9,6	2,4	-	8,03
3801975	FH-M8-28ZI	M8	28	8	9,6	3,7	9,6	2,4	-	8,03
3576052	FH-M8-30ZI	M8	30	8	9,6	3,7	9,6	2,4	-	8,03
3721058	FH-M8-35ZI	M8	35	8	9,6	3,7	9,6	2,4	-	8,03
3801758	FH-M8-38ZI	M8	38	8	9,6	3,7	9,6	2,4	-	8,03
3801406	FH-M8-40ZI	M8	40	8	9,6	3,7	9,6	2,4	-	8,03
3802086	FH-M8-42ZI	M8	42	8	9,6	3,7	9,6	2,4	-	8,03
3801325	FH-M8-44ZI	M8	44	8	9,6	3,7	9,6	2,4	-	8,03
3801835	FH-M8-45ZI	M8	45	8	9,6	3,7	9,6	2,4	-	8,03
3801520	FH-M8-50ZI	M8	50	8	9,6	3,7	9,6	2,4	-	8,03
9019387	FH-M8-60ZI	M8	60	8	9,6	3,7	9,6	2,4	-	8,03
9014270	FH-M10-30ZI	M10	30	10	13,7	5	11,7	3	-	10,03
9002644	FH-M10-35ZI	M10	35	10	13,7	5	11,7	3	-	10,03