

ČSN 221430 - DIN 212 Form B, D

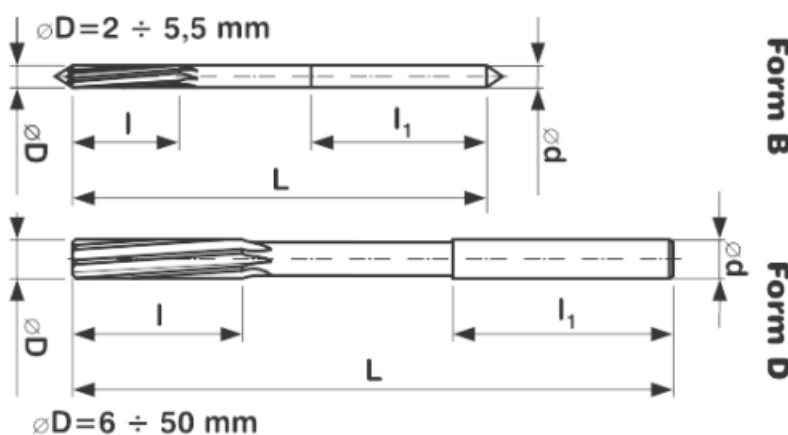

ČSN 221430	Výstružník strojní se zuby ve šroubovici s válcovou stopkou	HSS
DIN 212 Form B, D (ISO 521)		
<p>Materiál: Výkonná rychlořezná ocel HSS. Zuby v levé šroubovici 7° se stejnou roztečí. Výstružníky se vyrábějí pro díry s mezními úchytkami H7 a H8, případně jiné dle požadavku zákazníka.</p> <p>Použití: Strojní vystružování děr v železných a neželezných kovech, jejich slitinách a plastických hmotách.</p>		
Rozměrová řada: $\varnothing 2,00 \div 16,00$ mm (provedení H7, H8, H11)		
Způsob výroby: 2,0-5,5 V~Form B 6,0-16,0 F~Form D		Povrchová úprava:



Vysvětlivky: $\varnothing D$ = průměr nástroje L = celková délka l = délka řezné části $\varnothing d$ $h9$ = průměr stopky

Obj. číslo	$\varnothing D$ mm	L mm	l mm	l_1 mm	$\varnothing d$ $h9$ mm	Počet zubů	Hmotnost kg/ks
B30020XV000S	2,0	49	11	24	2,0	4	0,001
B30022XV000S	2,2	53	12	26	2,2	4	0,001
B30025XV000S	2,5	57	14	27	2,5	4	0,002
B30028XV000S	2,8	61	15	28	2,8	6	0,003
B30030XV000S	3,0	61	15	29	3,0	6	0,003
B30032XV000S	3,2	65	16	30	3,2	6	0,004
B30035XV000S	3,5	70	18	31	3,5	6	0,005
B30040XV000S	4,0	75	19	32	4,0	6	0,006
B30045XV000S	4,5	80	21	33	4,5	6	0,009
B30050XV000S	5,0	86	23	34	5,0	6	0,011
B30055XV000S	5,5	93	26	36	5,5	6	0,013
B30060XF000S	6,0	93	26	36	6,0	6	0,020
B30070XF000S	7,0	109	31	40	7,0	6	0,028
B30080XF000S	8,0	117	33	42	8,0	6	0,035

Obj. číslo	∅ D mm	L mm	l mm	l₁ mm	∅ d h9 mm	Počet zubů	Hmotnost kg/ks
B30090XF000S	9,0	125	36	44	9,0	6	0,050
B30100XF000S	10,0	133	38	46	10,0	6	0,064
B30110XF000S	11,0	142	41	46	10,0	6	0,085
B30120XF000S	12,0	151	41	46	10,0	8	0,10
B30130XF000S	13,0	151	44	46	10,0	8	0,120
B30140XF000S	14,0	160	47	50	12,5	8	0,160
B30150XF000S	15,0	162	50	50	12,5	8	0,168
B30160XF000S	16,0	170	52	50	12,5	8	0,180
B30170XF000S	17,0	175	54	50	14,0	8	0,192
B30180XF000S	18,0	182	56	50	14,0	8	0,203
B30190XF000S	19,0	189	58	50	16,0	8	0,215
B30200XF000S	20,0	195	60	50	16,0	8	0,230

Příklad objednávky: B300607F000S 5ks hodnota **X**(7=H7; 8=H8; 1=H11)