

Závitové vložky pro vložení tvar S rýhované s osazením, s průchozím závitem, pro termoplasty a termosety

BN 1045

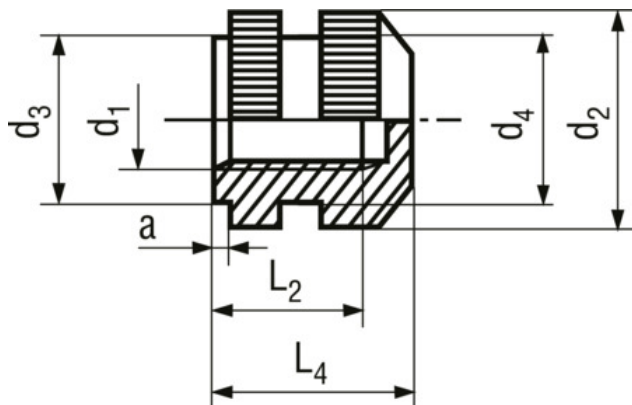

Norma **DIN 16903 S** (Norma stažena),

Produktová řada **S**

Materiál **Mosaz**

Povrchová úprava **bez povrchové úpravy**

d2: před rádlováním

Velikost závitu (d1)	L2	L4	d2~	d3	a	d4
M2,5	4	6	3,8	3,8	0,8	3,4
M3	4,5	7	4,2	4,2	1	3,8
(M3,5)	5,5	8	5	5	1	4,5
M4	6	9	5,5	5,5	1	5
M5	7,5	10,8	7	7	1	6,4
M6	9	12,8	8	8	1	7,4