

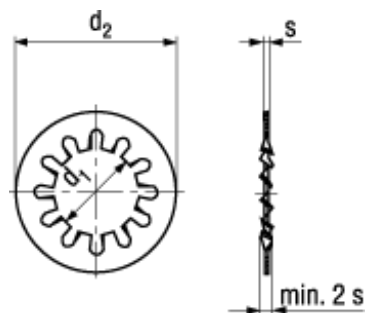

DIN 6797 J

Norma stažena

350-425 HV



BN 790

Ozubené podložky

tvar J s vnitřními zuby

Pružinová ocel 350-425 HV

pozinkováno modře

- ~UNI 8841 J
- ~CSN 021744



ISO 4042

Spojovací díly s tvrdostí ≥ 320 HV s elektrolytickými povlaky: náchylné na vodíkovou křehkost!

Další poznámky k možným rizikům jsou uvedeny v úvodní části.

Article#		d ₁ min.	d ₂ max.	s
1279408	M2	2,2	4,5	0,3
1279416	M2,3	2,5	5	0,4
1229168	M2,5	2,7	5,5	0,4
1279432	M3	3,2	6	0,4
1279440	M3,5	3,7	7	0,5
1279459	M4	4,3	8	0,5
1279467	M5	5,3	10	0,6
1279475	M6	6,4	11	0,7
1279483	M8	8,4	15	0,8
1279491	M10	10,5	18	0,9
1279505	M12	13	20,5	1
1279513	M14	15	24	1
1279521	M16	17	26	1,2
1279556	M20	21	33	1,4